



**Zawór klapowy zwrotny  
międzykołnierzowy**

**Wafer check valve  
interflanged**

**Клапан обратный откидной  
межфланцевый**



**Dane techniczne:**

długość zabudowy wg rysunku  
Klasa szczelności - A  
ciśnienie robocze PN16  
temperatura czynnika do 120°C

**Technical data:**

face to face length acc. to drawing  
leakproofness class - A  
working pressure PN16  
medium temperature up to 120°C

**Технические параметры:**

Строительная длина по рис.  
Класс герметичности А  
Рабочее давление PN16  
Температура работы до 120 °С

**Cechy konstrukcyjne:**

- centrowanie wg średnicy zewnętrznej korpusu,
- oringowe uszczelnienie w klapie,
- uchwyt dodatkowy,
- krótka zabudowa,
- wszystkie elementy wykonane z materiałów niekorodujących,
- niezawodność i wysoka trwałość,
- nie wymaga konserwacji,
- prosty montaż z użyciem uszczelek międzykołnierzowych,
- zabudowa międzykołnierzowa dla kołnierzy z przyłągą wg. PN-EN 1092-2: 1999  
PN-EN 1092-1: 2010

**Design features:**

- By an external centering diameter (body),
- O-ring seal on the flap,
- Additional grip,
- Short length,
- All items made of materials not corrosive,
- Reliability and high durability,
- Requires no maintenance,
- Simple installation using a gasket between the Flanges,
- Length between the flange to the flanges the rebate acc. PN-EN 1092-2: 1999  
PN-EN 1092-1: 2010

**Конструктивные особенности:**

- центрирование по внешнему диаметру корпуса,
- уплотнение с помощью кольца o-ring, интегрированного с диском,
- дополнительная ручка,
- очень короткая строительная длина,
- все элементы из нержавеющей стали,
- высокая надежность и прочность,
- не требует консервации,
- простая установка с использованием межфланцевых уплотнений,
- межфланцевая установка для фланцев согл. PN-EN 1092-2: 1999  
PN-EN 1092-1: 2010

**Zastosowanie:**

W instalacjach: wodociagowych, przemysłowych, ściekowych i innych płynach obojętnych chemicznie do odcinania przepływu.

**Application:**

In instalations: for water, industrial water, waste water and other inert fluids to flow closing.

**Применение:**

В водопроводных сетях, сетях промышленной воды, сточных вод и других химически нейтральных жидкостей.

**Montaż:**

Montaż jest możliwy w zakresie: od pozycji poziomej do pozycji pionowej.

**Assembly:**

Assembly from horizontal to vertical position.

**Установка:**

Установка клапана возможна в горизонтальном или вертикальном положении.

\* - możliwe inne wykonania

\*- other executions on request

\* - возможны другие исполнения

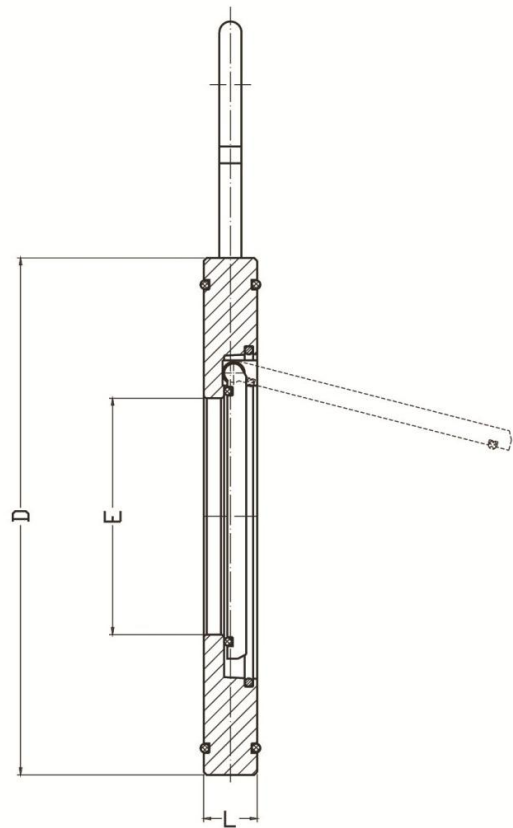
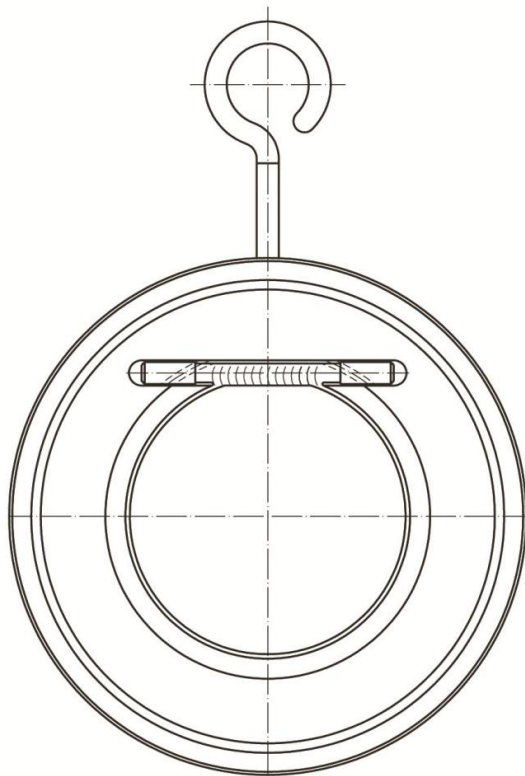

DN	D	E	L	Masa Вес
[mm]	[mm]	[mm]	[mm]	[kg]
40	94	21	15	0,5
50	109	30	15	0,8
65	129	41	15	1,25
80	144	50	17	1,5
100	164	75	17	2,25
125	195	96	18	3
150	221	96	18	4,5
200	276	155	28,5	9,3
250	330	200	33,5	15
300	384	240	38	24

No.	Część, Part, Деталь	Materiał, Material, Материал
1	Korpus Body Корпус	St3S, S235JR/Zn PN-EN 10025-1: 2007 H18N9, X10CrNi18-8 PN-EN 10088-1: 2007
2	Kłapa Disk Диск	St3S, S235JR/Zn PN-EN 10025-1: 2007 H18N9, X10CrNi18-8 PN-EN 10088-1: 2007
3	Sprężyna zabezpieczająca Spring Пружина	50S2JR/Zn PN-74/H-84032 H18N9, X10CrNi18-10 PN-EN 10088-1: 2007
4	Uszczelnienie Seal Уплотнение	Guma NBR PN-ISO 1629: 2005
5	Śruba z uchwytem Screw with handle Болт с крюком	St3S, S235JR/Zn PN-EN 10025-1: 2007 H18N9, X5CrNi18-10 PN-EN 10088-1: 2007

Zamawianie /Order procedure /Способ заказа:  
TYP(E); DN; PN; Materiały/ Materials/ Материал;

Przykład /Example /Пример:  
6534; DN200; PN16; Mosiądz/Brass/Латунь /NBR.