



Zawór klapowy zwrotny kołnierzowy

Swing check valve flanged

Клапан обратный откидной фланцевый



Dane techniczne:

długość zabudowy	PN-EN 558 -1
połączenia kołnierzowe	PN-EN 1092-2:1999
ciśnienie robocze maksymalne	PN16
temperatura pracy maksymalna	300°C

Technical data:

fitting lenght	DIN 3202 F6
Flanges / drilled acc.	DIN 2533/DIN 2501
Working pressure max.	PN16
Working temperature max.	300°C

Технические параметры:

Строительная длина	- PN-EN 558-1
Фланцевые соединения	- PN-EN 1092-2:1999
Максимальное рабочее давление	PN16
Максимальная температура работы	300 °C

Cechy konstrukcyjne:

- wysoki stopień szczelności,
- zwarta zabudowa,
- nie wymaga konserwacji,
- bezpieczny ekologicznie

Wszystkie elementy są zabezpieczone przed korozją.
Wykonanie standardowe: **PN16, 120°C, EPDM**
farba epoksydowa RAL5005 250 μm *

Design features:

- high tightness,
- compact construction,
- no maintenance,
- environment-friendly,

All parts are protected against corrosion
Standard execution: **PN16, 120°C, EPDM,**
epoxide paint RAL5005 250 μm *

Конструктивные особенности:

- высокая степень герметичности,
- компактная конструкция,
- не требует консервации,
- экологически безопасен

Все элементы защищены от коррозии.
Стандартное исполнение: **PN16, 120°C, EPDM**
эпоксидная краска RAL5005 250 мкм *

Zastosowanie:

Instalacje PN16 (PN10), 120°C (300°C) - zależnie od materiałów.
Do wody przemysłowej zimnej i gorącej, pary wodnej, czynników obojętnych.

Application:

Water lines PN16 (PN10), 120°C (300°C) acc.to used materials.
For industrial cold and hot water, Steam, neutral fluids.

Применение:

Сети PN16 (PN10), 120°C (300°C) - в зависимости от материалов.
Для промышленной холодной и горячей воды, водяного пара, нейтральных жидкостей

Montaż:

Zawór można montować na rurociągu w pozycji poziomej lub pionowej

Assembly:

Valve can be assembled on pipe line in horizontal or vertical position

Установка:

Установка клапана возможна в горизонтальном или вертикальном положении.

* - możliwe inne wykonania

*- another executions possibility

* - возможны другие исполнения

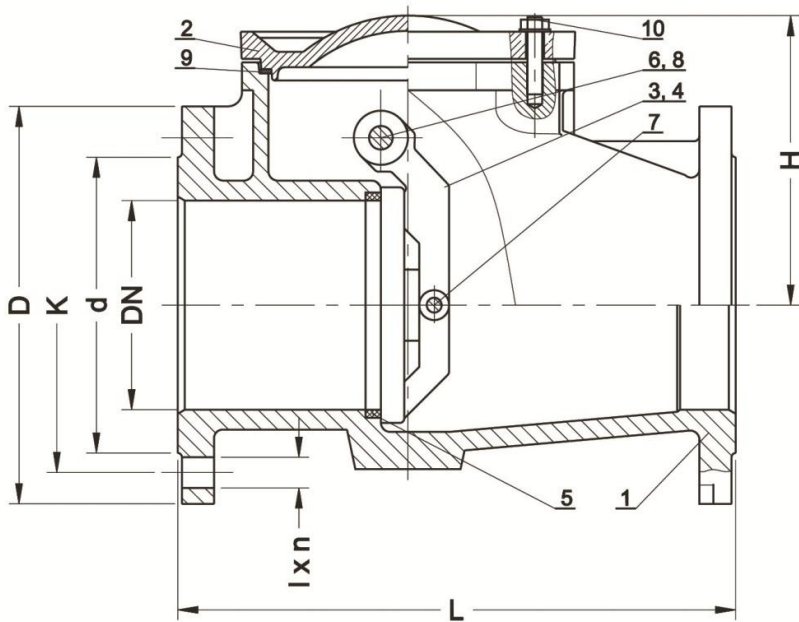

No.	Część, Part, Деталь	Material, Material, Материал
1	Korpus, Body, Корпус	żeliwo szare EN-GJL-250 PN-EN 1561:2012
2	Pokrywa, Bonnet, Крышка	żeliwo szare EN-GJL-250 PN-EN 1561:2012
3	Dźwignia Kłapy, Hinge, Рычаг заслонки	żeliwo sferoidalne EN-GJS-500-7 PN-EN 1563:2012
4	Kłapa, Disc, Заслонка	stal nierdzewna X20Cr14 1.4006 brąz G-CuSn10-B
5	Pierścień kadtłuba, Seal ring, Кольцо корпуса	stal nierdzewna X12Cr13 1.4006 brąz G-CuSn10-B
6	Walek, Shaft, Валик	stal nierdzewna X20Cr13 1.4021 mosiądz CuZnPb2
7	Sworznie Kłapy, Disc pin, Шкворень заслонки	stal nierdzewna X20Cr13 1.4021 mosiądz CuZnPb2
8	Tulejka walka, Shaft bearings, Втулка валика	CuSn10-B
9	Uszczelka, Gasket, Уплотнение	Grafit -CrNiSt, Guma EPDM,
10	Śruba, Screw, Болт	PN-EN ISO 4762:2001 DIN 7984

DN	PN	L	H	D	d	K	l x n	Masa Weight Вес
[mm]	[MPa]	[mm]						[kg]
40	1,6	180	119	150	88	110	18x4	9
50	1,6	200	120	165	102	125	18x4	11
65	1,6	240	141	185	122	145	18x4	15
80	1,6	260	168	200	138	160	18x8/(4)*	21
100	1,6	300	175	220	158	180	18x8	32
125	1,6	350	199	250	188	210	18x8	46
150	1,6	400	217	285	212	240	22x8	60
200	1,6	500	277	340	268	295	22x8(12)*	120
250	1,6	600	337	405	320	355	22x12	180
300	1,6	700	374	460	370	410	22x12	250

*) - 1,0 MPa.

Zamawianie /Order procedure /Способ заказа:
 TYP(E); DN; PN; Temp./Темп. Uszczelka/Уплотнение ;

Przykład /Example /Пример:
 6524; DN200; PN10; 120°C EPDM.

Ze względu na ciągły rozwój firmy zastrzegamy sobie prawo do modyfikacji produkowanych wyrobów.
 В связи с постоянным развитием фирмы мы сохраняем за собой право внесения модификаций в производимые изделия.