

_____	<b>ZASTAWKA KANAŁOWA typ TZK</b>  CECHY OGÓLNE	Nr karty <b>7.2.1.</b>
_____		Szerokość kanału <b>300 – 1600</b>



Fot. Zastawka kanałowa typ TZK.

#### CECHY:

- montaż w kanale
- pełnoprzelotowa, brak stref martwych
- prosta i bezpieczna obsługa
- wymienne uszczelnienie
- niskie momenty obrotowe
- lekka konstrukcja
- prosty montaż
- wysoka trwałość i niezawodność

#### PRZYKŁADOWE ZASTOSOWANIA:

- oczyszczalnie ścieków
- obiekty melioracyjne
- sieci kanalizacyjne
- obiekty hydrotechniczne
- spusty zbiornikowe
- przepompownie ścieków
- ochrona przeciwpowodziowa

_____	<b>ZASTAWKA KANAŁOWA typ TZK</b> WYKONANIE MATERIAŁOWE	Nr karty <b>7.2.2.</b>
_____		Szerokość kanału <b>300 – 1600</b>

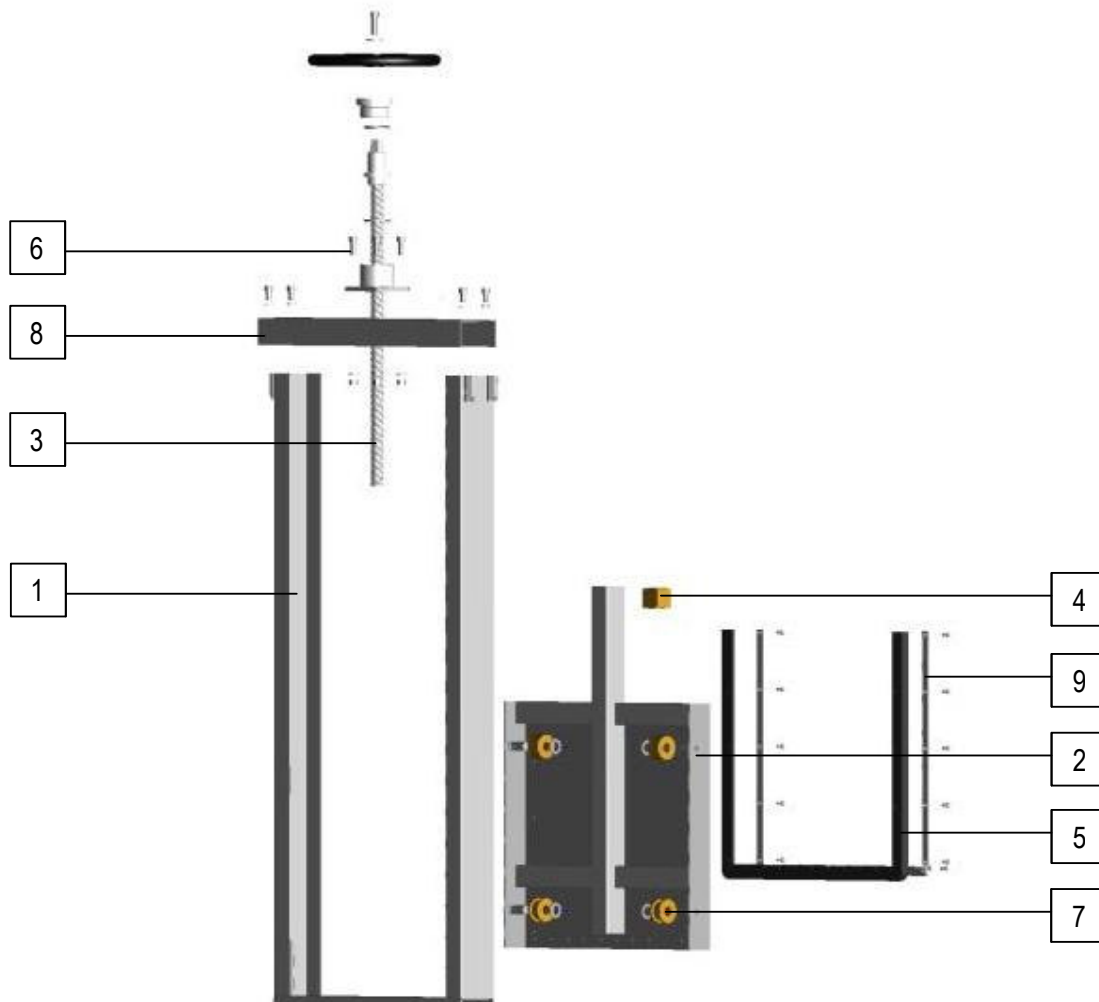

Nr	ELEMENT	WYKONANIE MATERIAŁOWE
1	Rama	stal kwasoodporna 1.4301*
2	Zawieradło	stal kwasoodporna 1.4301*
3	Trzpień	stal kwasoodporna 1.4301*
4	Kostka trapezowa	mosiądz MO58
5	Uszczelnienie zawieradła	elastomerowe, olejo- lub chemooodporne
6	Śruby	A2
7	Rolki	mosiądz MO58
8	Belka górną	stal kwasoodporna 1.4301*
9	Docisk uszczelnienia	stal kwasoodporna 1.4301*

\* inne wykonania materiałowe na zapytanie ofertowe.

	<b>ZASTAWKA KANAŁOWA typ TZK</b> WYMIARY	Nr karty <b>7.2.3.</b>
		Szerokość kanału <b>300 – 1600</b>

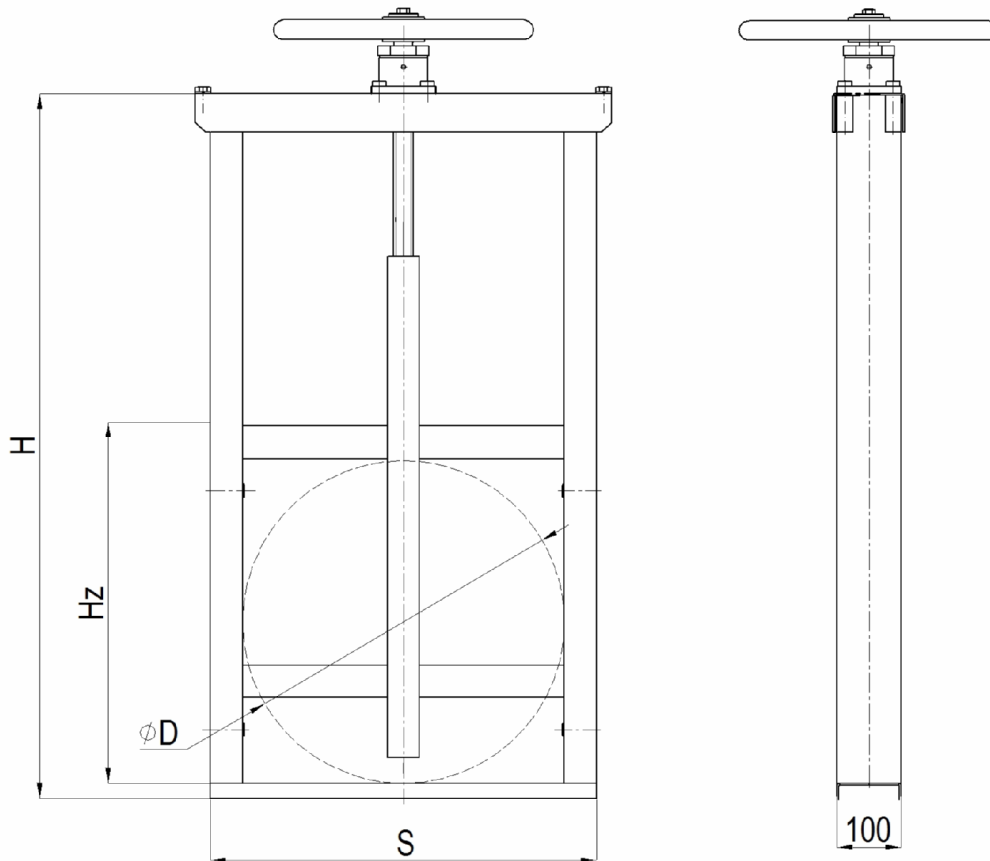

Rys. Zastawka kanałowa typ TZK.

Tabele wymiarowe.\*

TYP	TZK-N 300	TZK-N 400	TZK-N 500	TZK-N 600	TZK-N 700	TZK-N 800	TZK-N 900	TZK-N 1000	TZK-N 1100	TZK-N 1200	TZK-N 1500	TZK-N 1600
ØD [mm]	300	400	500	600	700	800	900	1000	1100	1200	1500	1600
S [mm]	400	500	600	700	800	900	1000	1100	1200	1300	1600	1700
H <sub>z</sub> [mm]	350	450	550	650	750	850	1000	1000	1200	900	1000	1700
H [mm]	1000	1200	1400	1600	1800	2000	2300	2200	2700	2000	2200	3600

TYP	TZK-W 300	TZK-W 400	TZK-W 500	TZK-W 600	TZK-W 700	TZK-W 800	TZK-W 900	TZK-W 1000	TZK-W 1100	TZK-W 1200
ØD [mm]	300	400	500	600	700	800	900	1000	1100	1200
S [mm]	400	500	600	700	800	900	1000	1100	1200	1300
H <sub>z</sub> [mm]	800	650	800	950	1100	1250	1400	1100	1700	1600
H [mm]	1800	1600	1900	2200	2500	2800	3100	2700	3700	3500

\*Podane wymiary dotyczą urządzeń standardowych. Istnieje możliwość wykonania zastawki o wymiarach według specyfikacji Zamawiającego.