

Pompy RZ-SE dzięki zastosowaniu konstrukcji wirnika otwartego o swobodnym przepływie nadają się do transportu hydraulicznego oraz do pompowania cieczy zanieczyszczonych i gęstych. W szczególności mogą to być: ścieki sanitarne, osady fermentujące i przefermentowane, masy papiernicze o stężeniu do 4% m.b.s., gęste muły i szlamy.

ZASTOSOWANIE

- oczyszczalnie ścieków: ścieki surowe, osad czynny
- przemysł rolno – spożywczy
- przemysł celulozowo – papierniczy
- przemysł chemiczny
- budownictwo
- przemysł morski

CHARAKTERYSTYKA TECHNICZNA

Nazwa	Symbol	Jedn. miary	Wielkość
Wydajność	Q	m ³ /h	10÷1800
Wysokość podnoszenia	H	m	5÷90
Max. temp. czynnika	T	°C	-10÷180
Max. gęstość	ρ	kg/m ³	1650
Max. Wymiar zanie. stał.	φ_z	mm	24÷110
Średnice króćców wylot.	D _n	mm	50÷200
Moc silnika	P _s	kW	2,2÷160
Masa pompy	m	kg	135÷1510

Podstawowe wykonania materiałowe

- żeliwo szare EN-GJL250,
 - staliwo kwasoodporne GX5CrNi19-10,
 - staliwo węglowe GS25CrMo4,
- Uszczelnienie dławnicy: mechaniczne.

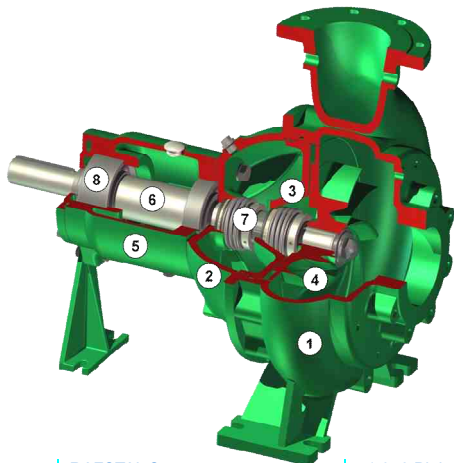

BUDOWA

1. Korpus pompy.
2. Dławnica
3. Wkładka dławnicy
4. Wirnik
5. Korpus łożyskowy
6. Wał
7. Uszczelnienia mechaniczne
8. Łożyska

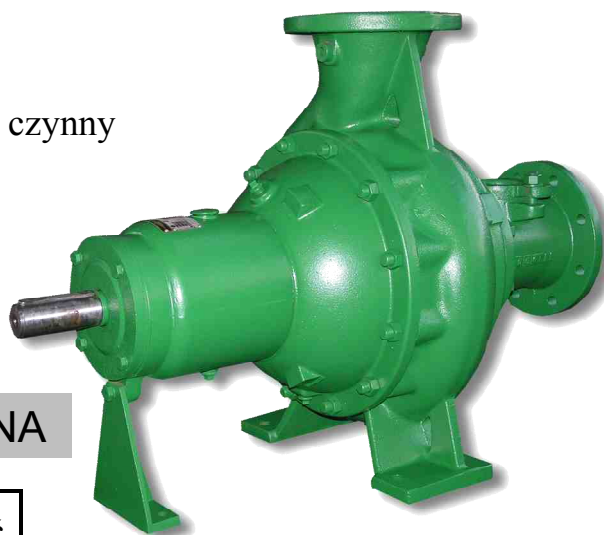

ZALETY

- konstrukcja pompy jest wynikiem wieloletnich doświadczeń w projektowaniu i produkcji pomp poziomych i zatapialnych,
 - komorę olejową stosowaną powszechnie w pompach zatapialnych zastosowano w pompie poziomej;
- w wyniku tego uzyskano:
- wyeliminowanie wycieków z komory dławnicowej z uszczelnieniem sznurowym
 - brak konieczności doprowadzenia cieczy chłodząco – smarującej do dławnicy z uszczelnieniem mechanicznym
 - ograniczenie do minimum nadzoru eksploatacyjnego
 - łatwy montaż i demontaż

WYKRES ZBIORCZY PÓL STOSOWALNOŚCI POMP typu RZ-SE

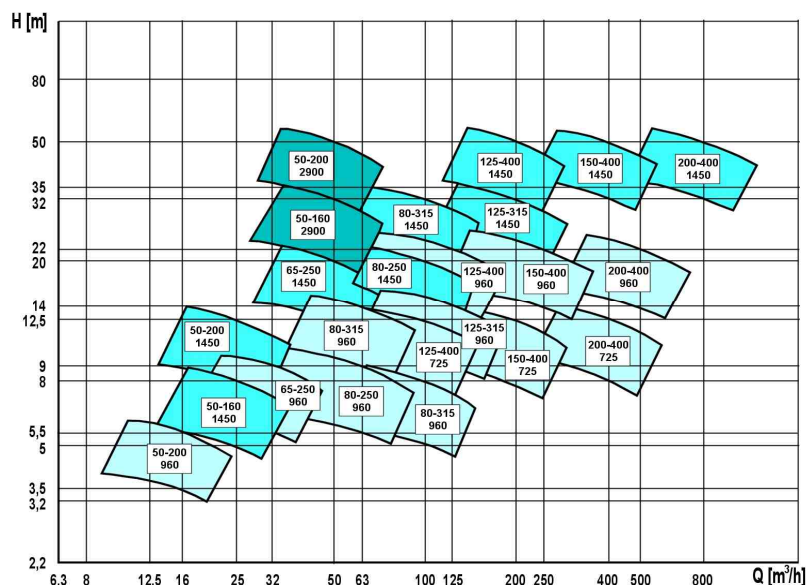

WYMIARY GABARYTOWE AGREGATU POMPOWEGO typu RZ-SE

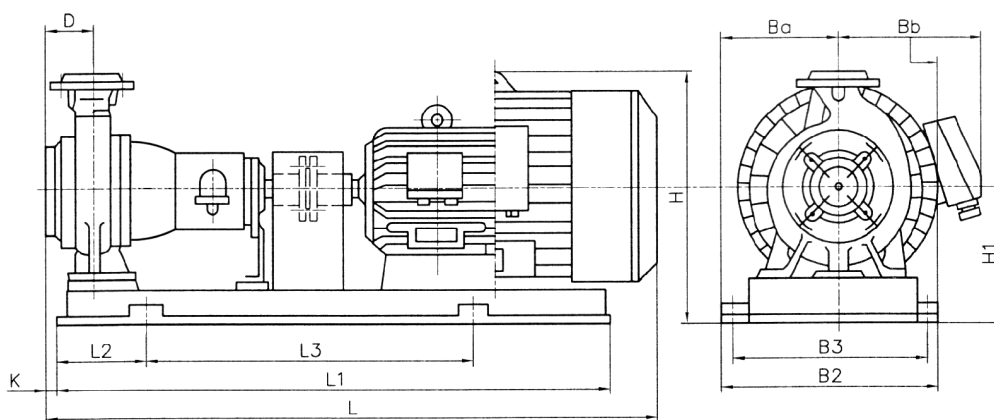

Typ	Wymiary [mm]										Masa [kg]		
	L	Ba	Bb	H	L1	L2	L3	D	B2	B3		H1	K
RZ 50 - 160	920	225	225	420	900	120	660	90	450	400	240	20	135
	1280	245	245	485	1120	190	740		490	440	260	25	290
RZ 50 - 200	991	225	225	485	900	120	660	100	450	400	260	30	152
	1425	270	355	565	1250	205	840		540	490	280	35	437
RZ 65 - 250	1050	245	245	530	1000	190	740	110	490	440	280	50	185
	1700	365	450	760	1600	300	1200		730	670	380	55	755
RZ 80 - 250	1175	270	270	585	1120	205	840	125	540	490	305	55	237
	1490		355	665	1250								125
RZ 80 - 315	1175	270	270	645	1120	205	840	125	540	490	330	55	266
	1540	305	375	665	1250	230	940		610	550	350		565
RZ 125 - 315	1200	270	270	715	1120	205	840	140	540	490	347,5	80	292
	1684	330	415	735	1400	270	1060		660	600	367,5		728
RZ 125 - 400	1445	330	330	815	1400	270	1060	140	660	600	415	45	530
	2040	365	450	835	1900	330	1340		830	760	435		1405
RZ 150 - 400	1675	365	365	865	1600	300	1200	160	730	670	415	75	714
	2070		450	1900	330	1340	830		760	435	1420		
RZ 200 - 400	1980	415	415	995	1900	330	1340	180	830	760	470	80	990
	2175		450	995	1900	330	1340		830	760	495		1510

Wymiary gabarytowe w danym typie agregatu pompowego zależne są od wielkości zainstalowanego silnika.

Zamówienie można składać bezpośrednio do Producenta, podając żądane parametry pracy pompy, a mianowicie:

- Q wydajność w : m³/h, l/min,
- H wysokość podnoszenia w: m, bar, at,
- rodzaj medium: gęstość ρ, kwasowość pH, temperatura pracy °C, rodzaj, ilość i wielkość zanieczyszczeń stałych,
- silnik: typ obudowy, napięcie, środowisko pracy,
- inne specjalne wymagania.