

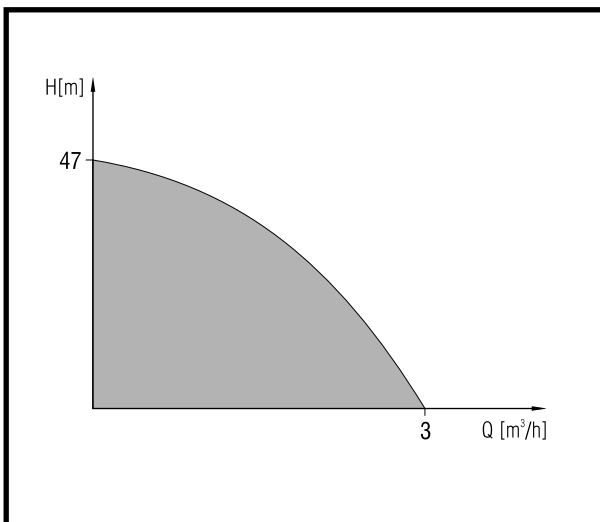

DANE TECHNICZNE

Wydajność	do 3 m ³ /h
Wysokość podnoszenia	do 47 m
Maksymalne ciśnienie robocze	0,6 MPa
Maksymalna temperatura czynnika	do 35 °C
Maksymalna wysokość ssania	do 8 m
Średnica przyłączy	1"



PRZEZNACZENIE

Samozasysające pompy typoszeregu FLORA przeznaczone są do pompowania wody czystej nie zawierającej składników ściernalnych, substancji stałych, włóknistych i agresywnych chemicznie

GŁÓWNE OBSZARY ZASTOSOWAŃ

Podstawowe obszary zastosowań to zaopatrzenie w wodę domków letniskowych i rekreacyjnych, podlewanie ogrodów i upraw szklarniowych, tłoczenie cieczy w przemyśle, rzemiośle i rolnictwie, mycie ciśnieniowe, napełnianie i opróżnianie zbiorników i basenów, itp.

KONCEPCJA BUDOWY

część hydrauliczna

- pompa wirowa, odśrodkowa, monoblokowa
- wytłaczany korpus pompy z blachy nierdzewnej
- wirnik oraz dysza z technopolimeru
- dławnica mechaniczna grafitowo-ceramiczna
- aluminiowa podstawa pompy

silnik

- indukcyjny, zamknięty i chłodzony zewnętrzną wentylacją
- wał silnika ze stali nierdzewnej
- łożyska kulkowe
- stopień ochrony IP44
- klasa izolacji F
- napięcie 1□220-240 V
- częstotliwość 50 Hz

ZALETY

- samozasysanie
- niezawodność
- łatwość montażu i demontażu
- cichobieżność
- kompaktowa budowa
- niewielki ciężar
- energooszczędność
- zabezpieczenie termiczne
- maksymalna częstotliwość włączeń do 30 na godz.
- wysoka jakość wykonania

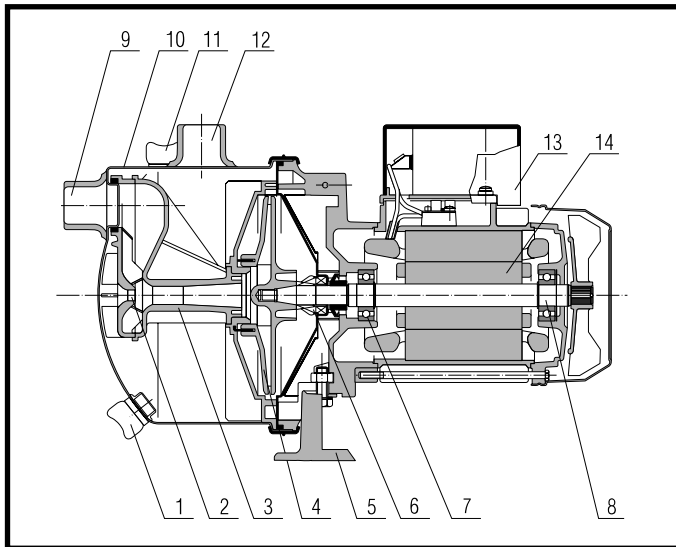

- | | |
|---------------------------|--------------------------------|
| 1. Korek spustowy | 8. Wał pompy (stal nierdzewna) |
| 2. Dysza | 9. Króciec ssący |
| 3. Zwężka Venturiego | 10. Korpus pompy |
| 4. Wirnik (technopolimer) | 11. Korek zalewowy |
| 5. Podstawa pompy | 12. Króciec tłoczny |
| 6. Uszczelnienie | 13. Skrzynka zaciskowa |
| 7. Łożyska kulkowe | 14. Stojan |

CHARAKTERYSTYKA POMP

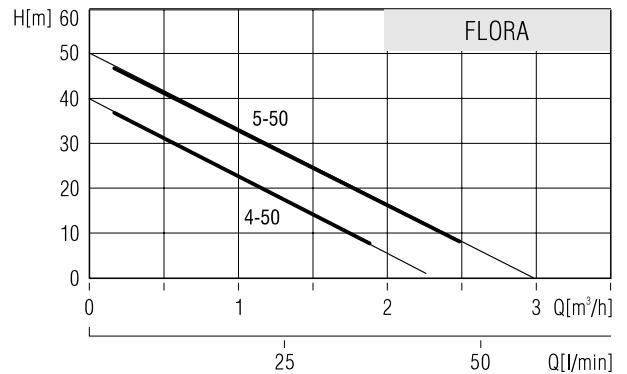

DANE SILNIKÓW

Typ pompy	Moc [kW]	Obroty min ⁻¹	Pob. mocy max [W]	Prąd znam. In [A]	Kondens. C [μF]
Flora 4-50	0,75	2850	1,07	4,3	12,5
Flora 5-50	1,1	2850	1,41	5	16

WYMIARY MONTAŻOWE

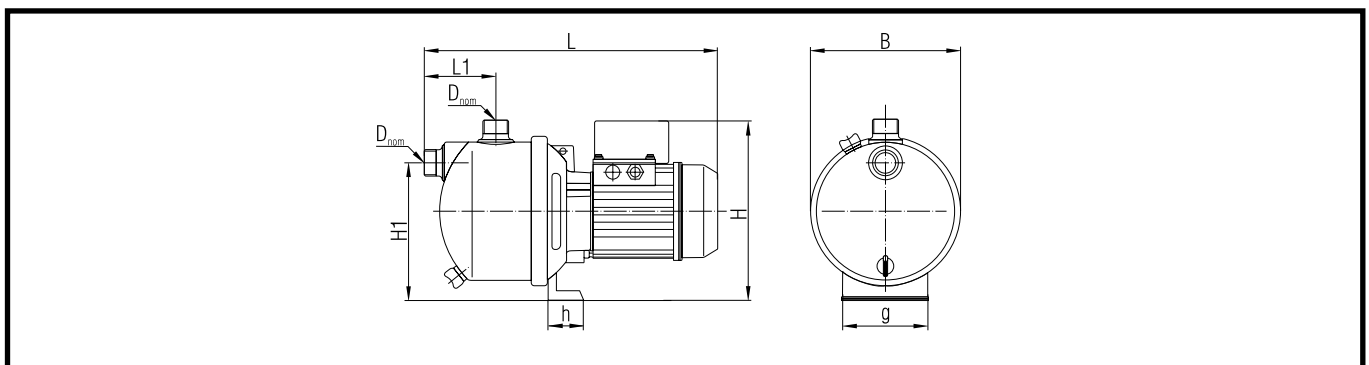

Typ pompy	Wymiary [mm]							D _{nom} ["]	Masa [kg]
	L	L1	H	H1	B	g	h		
Flora 4-40	351	73	194	150	186	135	45	G1"	7,5
Flora 5-50	353	73	194	150	192	135	45	G1"	8,5

ZAKRES DOSTAWY

Pompa kompletna z instrukcją obsługi i gwarancją.

POZYCJE MONTAŻOWE

