

# Obudowa zasuwy DN 50÷300

Gate valve DN 50÷300 casing

Skrzynka uliczna odmiana A PN-M-74081  
Street box, type A, PN-M-74081  
producent: odlewnia żeliwa "Węgierska Górka"  
Producer: iron foundry "Węgierska Górka"

Wykonanie obudowy Casing version	B				C			
DN zasuwy Gate valve DN	50	80	100	125	150	200	250	300
S	13,4	16,4		19,4		22,4		

Poz. Item	Nazwa części Part description		Ilość sztuk No. of pieces	Materiał Material
1	Kaptur Hood		1	GP240GH
2	Zaślepka Plug		1	S235JR
3	Kapsel Crown-cap		1	S235JR
4	Rura osłonowa Casing pipe		1	PVC
5	Rura kształtowa Profiled pipe		1	P235TR2
6	Trzpień Mandrel		1	S235JR
7	Łącznik Joint		1	GP240GH
8	Zasuwa Gate valve		1	
1N	Kolek z karami 5 x 30	Notched pin, dia. 5 x 30	2	C45/PN-EN ISO 8739
2N	Kolek z karami 5 x 50	Notched pin, dia. 5 x 50	1	C45/PN-EN ISO 8739

- Po ustawieniu obudowy na zasuwie ustalić położenie poz. 5 względem 6 kołkiem 1N lub spawem.
- Nadmiar długości rury osłonowej poz. 4 odciąć podczas montażu.

- After positioning the casing on the gate valve, fix the position of item 5 in relation to item 6 with pin 1N by welding.
- The excess length of casing pipe, item 4, should be cut off during installation.

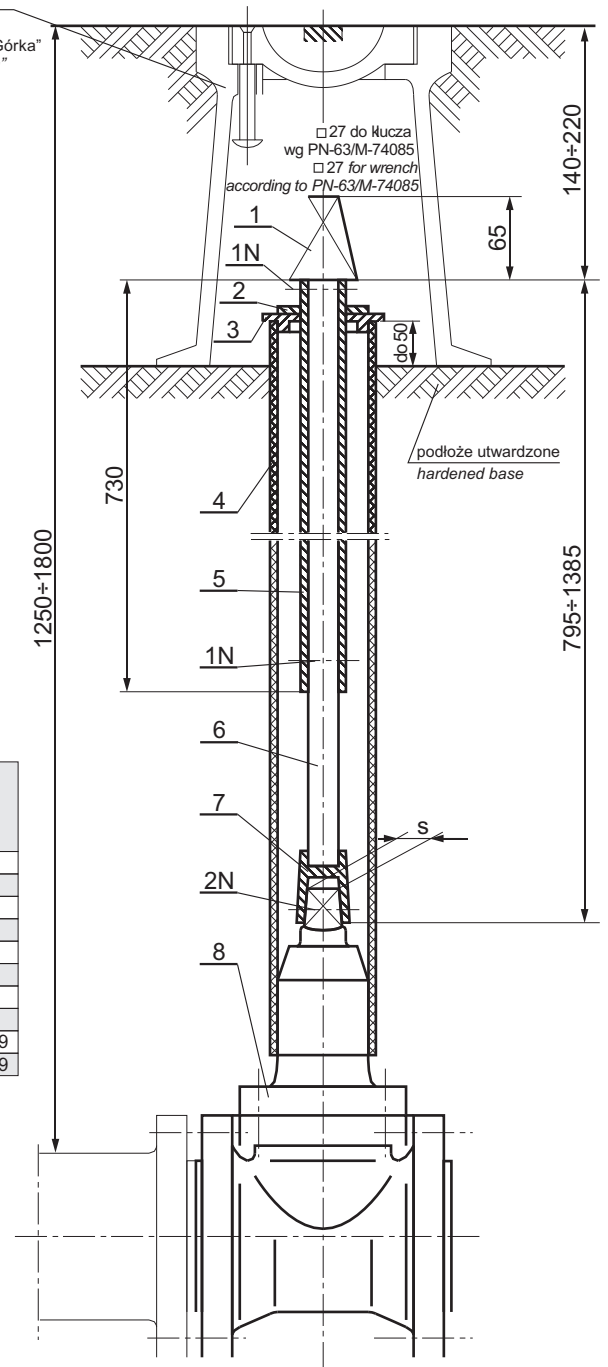

PKWiU 29.13.13-33.00