

## Zasuwa nożowa

## Knife gate valve

## Задвижка шиберная



Na zdjęciu DN200

- KORPUS MONOLITYCZNY / МОНОЛИТНЫЙ КОРПУС
- OBUSTRONNIE SZCZELNA / ДВУХСТОРОННЯЯ ГЕРМЕТИЧНОСТЬ
- NISKI MOMENT OBROTOWY / НЕБОЛЬШОЕ УСИЛИЕ ВРАЩЕНИЯ

### Dane techniczne:

długość zabudowy wg rysunku  
klasa szczelności - A  
maksymalne ciśnienie robocze:  
DN50 - 400 PN10  
DN500 - 600 PN6  
DN700 - 1000 PN2,5  
Max. temperatura czynnika do:  
70°C (NBR), 120°C (EPDM)

### Technical data:

face to face lenght acc. to drawing  
leakproofness class - A  
maximum working pressures:  
DN50 - 400 PN10  
DN500 - 600 PN6  
DN700 - 1000 PN2,5  
maximum working temperatures:  
70°C (NBR), 120°C (EPDM)

### Технические параметры:

Строительная длина по рис.  
Класс герметичности A  
Максимальное рабочее давление:  
DN50 - 400 PN10  
DN500 - 600 PN6  
DN700 - 1000 PN2,5  
Максимальная температура:  
70°C (NBR), 120°C (EPDM)

### Cechy konstrukcyjne:

Trzpień nierdzewny z walcowanym gwintem.  
Nóż ze stali nierdzewnej 304.  
Korpus żeliwny lub ze stali nierdzewnej.  
Wszystkie elementy są zabezpieczone przed korozją.  
Wykonanie:  
trzpień wznoszący lub niewznoszący

Wykonanie standardowe: **trzpień niewznoszący, 70°C, NBR, farba epoksydowa RAL5005 250 μm, kółko ręczne** \*.

### Design features:

Stainless steel spindle with rolled thread.  
Knife from stainless steel 304.  
Body from cast iron or stainless steel.  
All parts are protected against corrosion.

Execution:  
Rising or non-rising spindle

Standard execution: **non-rising spindle, 70°C, NBR, epoxide paint RAL5005 250 μm, hand wheel** \*.

### Конструктивные особенности:

Шпindelь нержавеющей, с накатанной резьбой.  
Шибер из нержавеющей стали 304.  
Корпус чугунный или из нержавеющей стали.  
Все элементы защищены от коррозии.

Исполнение:  
выдвижной или не выдвижной шкворень 70  
выдвижной шкворень с приводом AUMA

Стандартное исполнение: **не выдвижной шпindelь, 70°C, NBR, эпоксидная краска RAL5005 250 мкм, штурвал** \*.

### Zastosowanie:

Do płynnych i sypkich mediów,  
- Ścieki  
- Woda pitna, woda przemysłowa  
- Przemysł chemiczny  
- Przemysł papirniczy  
- inne płyny obojętne chemicznie

### Application:

For fluid and powder medium  
- water treatment  
- potable water, waste water  
- chemical industry  
- pulp industry  
- other inert fluids

### Применение:

Для жидких и сухих веществ:  
- Канализации  
- Питьевой и промышленной воды  
- Химического производства  
- Бумажной промышленности

### Montaż:

Montaż jest możliwy w zakresie: od pozycji poziomej do pozycji pionowej.  
Przy montażu zasuwy doszczelniać nóż, dokręcając śruby dławicy

### Assembly:

Assembly from horizontal to vertical position.  
During assembling the gate valve between flanges remember to get tight the packing gland.

### Установка:

Установка возможна в любом положении.  
Во время установки задвижки, при закручивании болтов, обеспечить герметичность шибера.

\* - możliwe inne wykonania

\* - other executions on request

\* - возможны другие исполнения

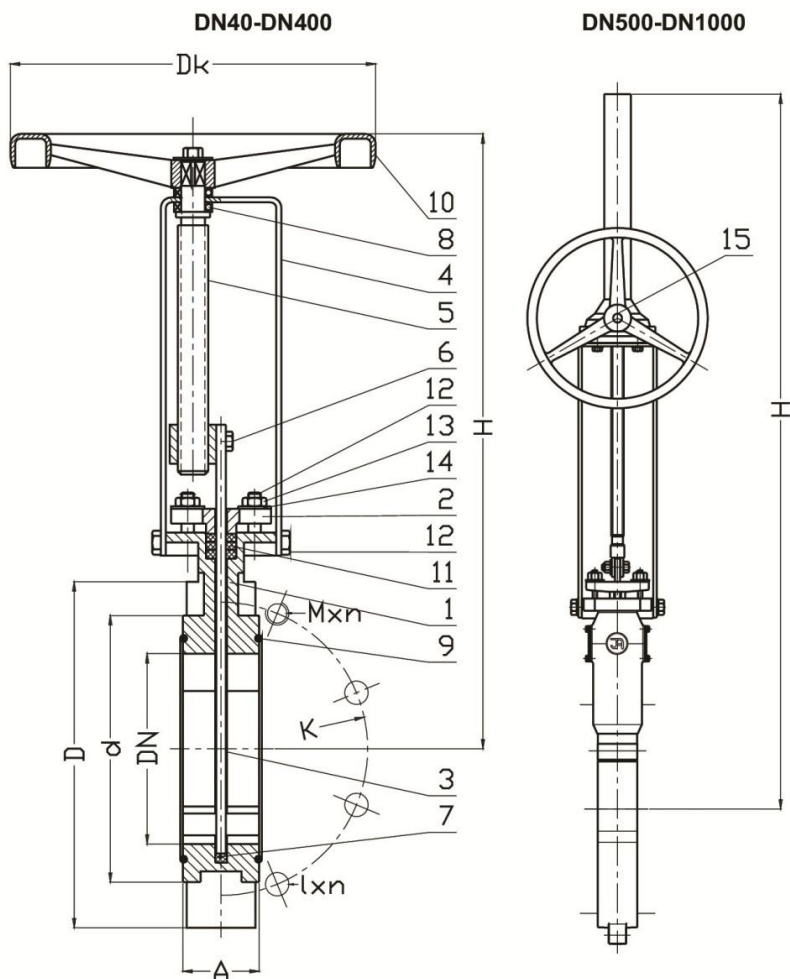

No.	Część, Part, Деталь	Material, Material, Материал
1	Korpus, Body, Корпус,	Żeliwo sferoidalne EN-GJS-400-15 PN-EN 1563:2012 EN-GJS-500-7 PN-EN 1563:2012
2	Płytki dociskowa, Clamping plate, Уплотнительная пластина	Żeliwo sferoidalne EN-GJS-400-15 PN-EN 1563:2012, EN-GJS-500-7 PN-EN 1563:2012
3	Nóż, Knife, Шиббер	Stal nierdzewna X5CrNi18-10 PN-EN 10088-1:2007
4	Kolumna, Tube, Кожух	Stal 12X PN-89/H-84023.05
5	Trzpień, Spindle, Шпиндель	Stal X20Cr13 PN-EN 10088-1:2007
6	Nakrętka trzpienia, Spindle nut, Гайка шпинделя	Mosiądz PN-EN 1982:2010
7	Uszczelka, Gasket, Уплотнение	Guma EPDMNBR PN-ISO 1629:2005
8	Łożysko, Bearing, Подшипник	Katalog Producenta
9	Pierścień O-Ring, Seal O-Ring, Уплотнительное кольцо	Guma EPDMNBR PN-ISO 1629:2005
10	Kółko ręczne, Hand wheel, Моховик	Żeliwo szare EN-GJL-250 PN-EN 1561:2012
11	Uszczelnienie, Gland seal, Уплотнение	Sznur bawełniany uszczelniający
12	Śruba, Screw, Болт	Stal Fe/Zn5, Stal nierdzewna A2 PN-EN ISO 4014:2011
13	Nakrętka, Nut, Гайка	Stal Fe/Zn5, Stal nierdzewna A4 PN-EN ISO 4032:2013
14	Podkładka, Washer, Прокладка	Stal nierdzewna A2 PN-EN ISO 7091:2003
15	Przekładnia kątowna, Редуктор	Katalog Producenta

Standard od DN40 do DN400 - trzpień niewznoszący  
 Стандартное исполнение с DN40 по DN400 - не выдвигной шпиндель  
 Standard od DN500 do DN1000 - trzpień wznoszący + przekładnia  
 Стандартное исполнение с DN500 по DN1000 - выдвигной шпиндель + редуктор

DN	PN	K	D	d	l <sub>xn</sub>	M <sub>xn</sub>	A		H	D <sub>k</sub>	K <sub>v</sub>	Masa	
							wg. rys.	szereg 20					
[mm]												[m <sup>3</sup> /h]	[kg]
40	PN16	110	150	84	-	M16x4	48	-	268	200	130	6	
50		125	165	99	-			-	286		206	8	
65		145	185	118	-			-	317		309	10	
80		160	200	132	Ø19x6	M16x2	52	-	335	494	11		
100		180	220	156	Ø19x6			52	370	927	13		
125		210	250	184	Ø19x6	M20x2	56	56	420	250	1545	18	
150	240	285	212	Ø23x6	56			494	2060	21			
200	295	340	266	Ø23x6	M20x4	70	-	575	320	4017	38		
250	350	395	319	Ø23x8			-	680		5665	52		
300	400	445	370	Ø23x8	M20x6	76	-	794	630	8755	63		
350	460	505	430	Ø23x10			-	890		11640	83		
400	515	565	480	Ø28x10	M24x6	89	-	990	15520	98			
500	PN10	620	670	582	Ø28x12	M24x8	114	-	1820	815	22310	232	
600		725	780	682	Ø31x12	M27x8		-	2050		33950	282	
700		840	910	794	Ø31x14	M27x10	-	165	2480	48500	554		
800		950	1015	901	Ø34x14	M30x10	-	190	2800	58200	680		
900		1050	1115	1001	Ø34x16	M30x12	-	203	3070	77600	850		
1000		1160	1230	1112	Ø37x16	M33x12	-	216	3430	97000	1150		

Sposób zamawiania, Order procedure, Способ заказа:  
 Nr wyrobu/Valve No/ № изделия,  
 DN, Wykonanie/Execute/ Исполнение

Przykład, Example, Пример:  
 2005 DN80 kółko ręczne

Ze względu na ciągły rozwój firmy zastrzegamy sobie prawo do modyfikacji produkowanych wyrobów.  
 В связи с постоянным развитием фирмы мы сохраняем за собой право внесения модификаций в производимые изделия.