



ZAWÓR BEZPIECZEŃSTWA PROPORCJONALNY, SPRĘŻYNOWY, Z DZWONEM WSPOMAGAJĄCYM, KĄTOWY, Z PRZYŁĄCZAMI GWINTOWYMI

Si 2502.01CrNi

PN 40

Nr I/14 Data wydania: 04.08.2009.



ZAKRES STOSOWANIA I RODZAJE WYKONAŃ

Si 2502.01CrNi - Do agresywnych cieczy, par i gazów; stosownie do odporności materiałów użytych do budowy zaworów.
Temperatura pracy: -196°C do +300°C.

Zawory produkowane są w następujących wykonaniach:

Si 2502.01CrNi - w wykonaniu **G** – gazoszczelnym; **WM** – dla warunków morskich

WYKAZ STOSOWANYCH MATERIAŁÓW

Nr Pozycji	Nazwa detalu	Materiał
1	Kadłub	GX5CrNi19-10
2	Siedlisko	X6CrNiTi18-10
3	Grzyb	X6CrNiTi18-10
4	Dzwon	GX5CrNi19-10
5	Kołpak	GX5CrNi19-10
6	Trzpień	X6CrNiTi18-10
7	Kaptur	GX5CrNi19-10
8	Sprężyna	X10CrNi18-8

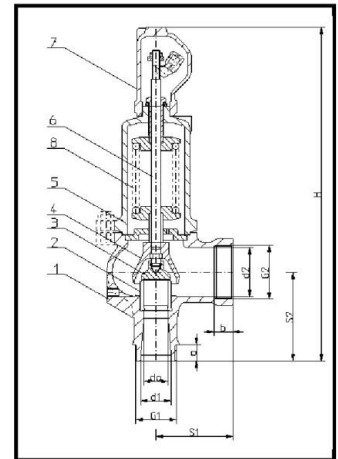
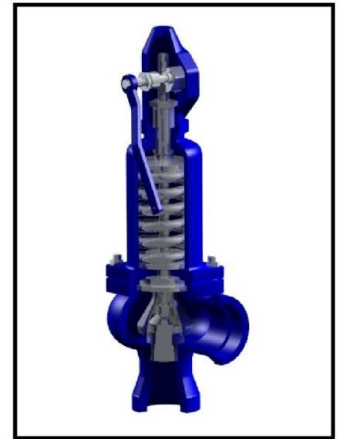

WYMIARY GABARYTOWE

Wielkość DN	Siedlisko		Przyłącze wlotowe		Przyłącze wylotowe		Długość budowy		Wysokość budowy H	Ciśnienie początku otwarcia		Masa ca. kg
	Przelot	Przekrój	PN 40		PN 10		S ₁	S ₂		min	max	
d ₁ x d ₂	d ₀ mm	A mm ²	G ₁ zewn.	G ₂ wewn.	cal		mm		bar			
20 x 20	12	113	3/4	3/4	95	95	335	0,2	40	6,5		
25 x 25	16	201	1	1	100	100	350	0,2	40	8,0		
32 x 32	20	314	1 1/4	1 1/4	105	105	390	0,2	40	11,0		
40 x 40	25	491	2	1 1/2	115	115	420	0,2	40	12,5		
50 x 50	32	804	2 1/4	2	125	125	485	0,2	40	20,0		

DANE TECHNICZNE

Współczynniki wypływu

Typ zaworu	DN	dla par i gazów α		dla cieczy α _c	
		b ₁ = 10%	b ₁ = 10%	b ₁ = 25%	
				p < 1,2 bar	p ≥ 1,2 bar
Si 2502.01CrNi	20 x 20 do 50 x 50	0,25	0,006	0,065	0,25

Zakresy ciśnień.

DN	Zakresy ciśnień [bar]
20 x 20	0,2...1,5; 1,0...5,0; 2,0...10; ,8,0...18; 18...40
25 x 25	0,2...1,5; 1,0...5,0; 2,0...10; ,8,0...18; 18...40
32 x 32	0,2...1,5; 1,0...5,0; 2,0...10; ,8,0...18; 18...40
40 x 40	0,2...1,5; 1,0...5,0; 2,0...10; ,8,0...18; 18...40
50 x 50	0,2...1,5; 1,0...5,0; 2,0...10; ,8,0...18; 18...40

W przypadku, gdy wymagane ciśnienie początku otwarcia występuje w obu sąsiadujących zakresach ciśnień, należy zastosować zawór ze sprężyną o niższym zakresie.

UWAGI

1. W przypadku tworzenia się kondensatu, w najniższym miejscu instalacji wydechowej należy przewidzieć odwodnienie. Odwodnienie w kadłubie zaworu wykonuje się tylko na życzenie zamawiającego. Przy cieczach instalację wydechową należy wykonać spadowo.
2. **Zawory należy montować w pozycji pionowej.**

SPOSÓB ZAMAWIANIA

W zamówieniu należy podać: nazwę i numer katalogowy zaworu, DN, ciśnienie początku otwarcia lub zakres ciśnień, temperaturę pracy i rodzaj czynnika.

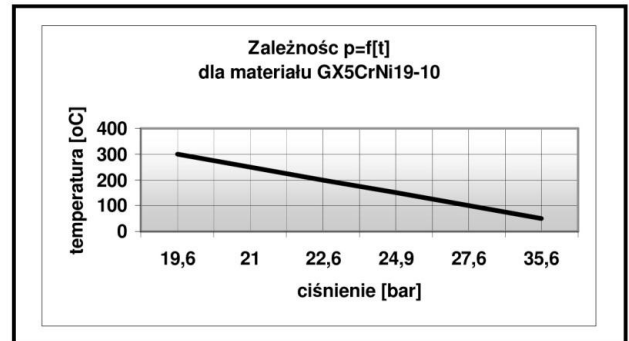

Na specjalne zamówienie produkowane są zawory z indukcyjnym czujnikiem zbliżeniowym sygnalizującym moment zadziałania.

Podstawowe dane standardowego czujnika:

Zasięg działania [mm]: **3 (M8); 6 (M12); 10 (M18)**
Napięcie zasilania [V]: **10 ÷ 30 DC**
Stopień ochrony: **IP67 (M8); IP68 (M12 i M18)**
Temperatura pracy: **-25 ÷ +70°C**
Standardowa długość kabla [mm]: **2000**

Inne wykonania czujnika na specjalne zamówienie po uzgodnieniu z producentem.

Na życzenie klienta stosowane są czujniki pracujące w zakresie temperatur: **-25 ÷ +230°C**.

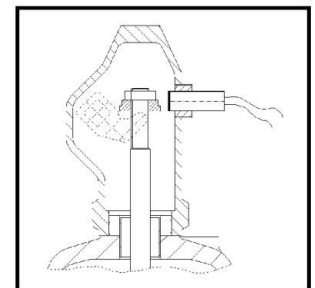

Producent zastrzega sobie prawo wprowadzania zmian technicznych. Zmiany te nie mogą być podstawą do ewentualnych reklamacji

