



RAFSTAL

**POMPY Z WIRNIKIEM
JEDNOKANAŁOWYM
OTWARTYM HD**

Pompy z wirnikiem jednokanałowym otwartym

HD



OBSZAR UŻYTKOWANIA

Wydajność	do 150 m ³ /min
Wys. podnoszenia	do 29 m
Max głębokość zanurzenia	20 m
Max temperatura cieczy	do 40°C
Średnica przyłączy	80 mm

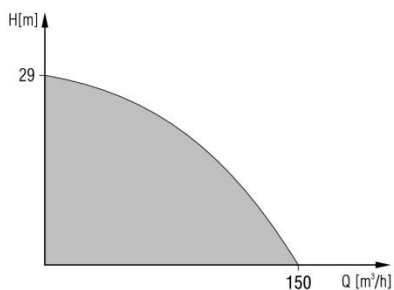

PRZEZNACZENIE

Pompowanie ścieków o dużej zawartości ciał stałych, ciał włóknistych, tłoczenie wody z zawartością piasku, szlamu i innych zanieczyszczeń. Tłoczenie gnojówki i fekalii.

ZASTOSOWANIE

Znajdują zastosowanie w:

- budownictwie
- ogrodnictwie i rolnictwie
- oczyszczalniach ścieków
- przepompowniach ścieków
- usuwaniu skutków katastrof żywiołowych
- opróżnianiu domowych szamb i osadników gnilnych

KONCEPCJA BUDOWY

część hydrauliczna

- korpus pompy z żeliwa
- wirnik jednokanałowy otwarty żeliwny lub stalowy
- system samooczyszczania wirnika
- podstawa pompy żeliwna (jako opcja)
- podwójne uszczelnienie mechaniczne oraz pierścień uszczelniający
- komora olejowa

silnik

- trójfazowy asynchroniczny do pracy ciągłej
- silnik „suchy” z impregnacją uzwojenia
- łożyska kulkowe
- stopień ochrony IP68
- klasa izolacji H
- napięcie 3×400-415 V
- częstotliwość 50 Hz

ZALETY

- tłoczenie zanieczyszczonych cieczy z funkcją samooczyszczania wirnika
- łatwość obsługi
- cichobieżność
- kompaktowa budowa
- wysoka jakość wykonania
- pompa wyposażona w uchwyt
- wszystkie wykonania z przewodem zasilającym
- zabezpieczenie termiczne
- opcjonalnie płaszcz chłodzący
- długość przewodu zasilającego 10 m

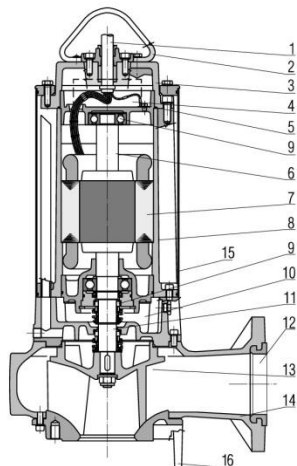
HD**Pompy z wirnikiem jednokanałowym otwartym****BUDOWA**

1. Przewód zasilający
2. Uchwyt transportowy
3. Pokrywa górna
4. Kondensator
5. Pierścień uszczelniający
6. Wał silnika
7. Stojan
8. Korpus silnika
9. Łożyska kulkowe
10. Pierścień uszczelniający
11. Uszczelnienie mechaniczne
12. Króciec tłoczny
13. Wirnik pompy
14. Korpus pompy
15. Płaszcz chłodzący (opcja)
16. Podstawa pompy*

*podstawa pompy jako opcja na specjalne zamówienie

WYKONANIE

Nazwa części	Wykonanie standardowe
Pompa	HD
Korpus	Z1200
Wirnik	Z1200
Stopa	Z1200
Silnik	HD
Tarcza łożyskowa dolna	Z1200
Tarcza łożyskowa górna	Z1200
Korpus	Z1200
Pokrywa	Z1200
Wał	stal nierdzewna
Uszczelnienie	HD
Uszczelnienie mechaniczne I	węgiel krzemu/węgiel krzemu
Uszczelnienie mechaniczne II	grafitowo ceramiczne ***

wykonania opcjonalne: *** - węgiel krzemu/węgiel krzemu

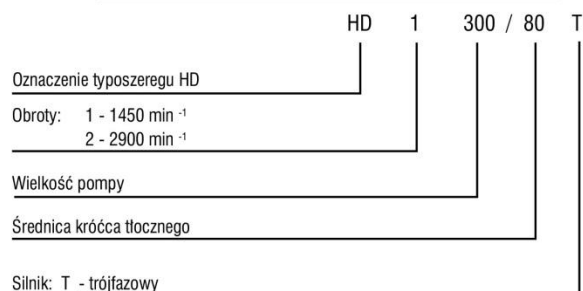
KLUCZ OZNACZEŃ

CHARAKTERYSTYKA POMP

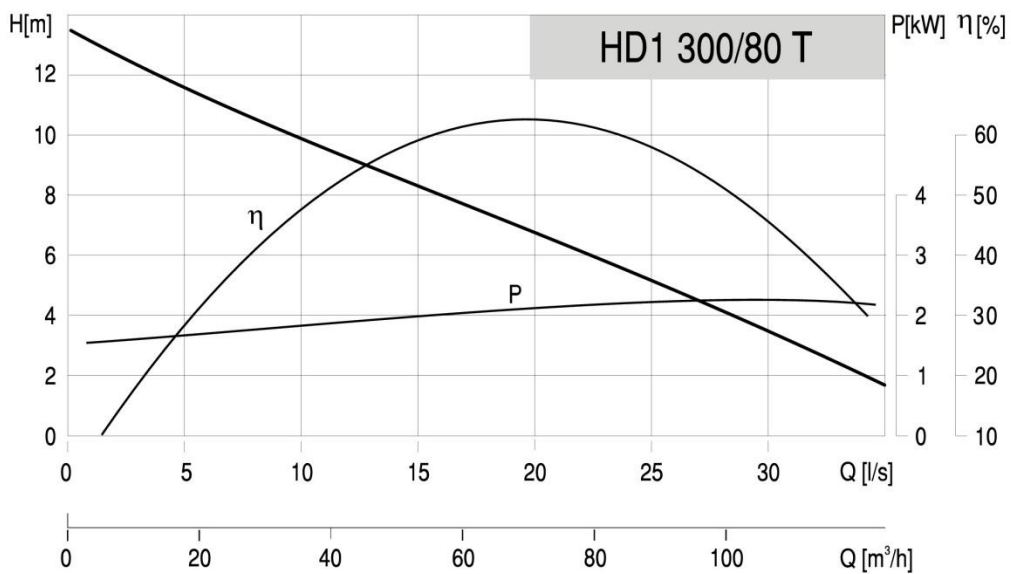
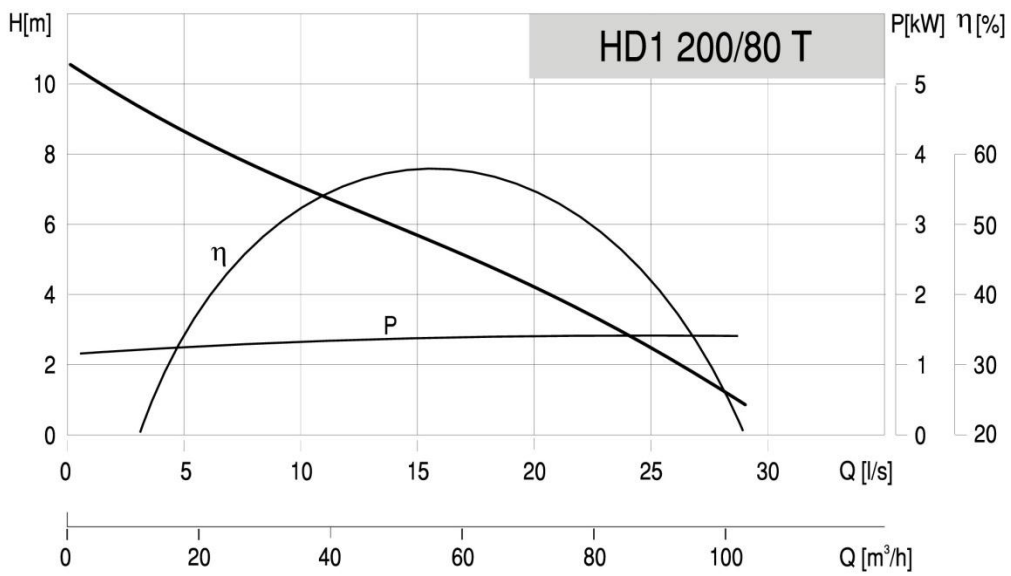

HD Pompy z wirnikiem jednokanałowym otwartym

CHARAKTERYSTYKA POMP

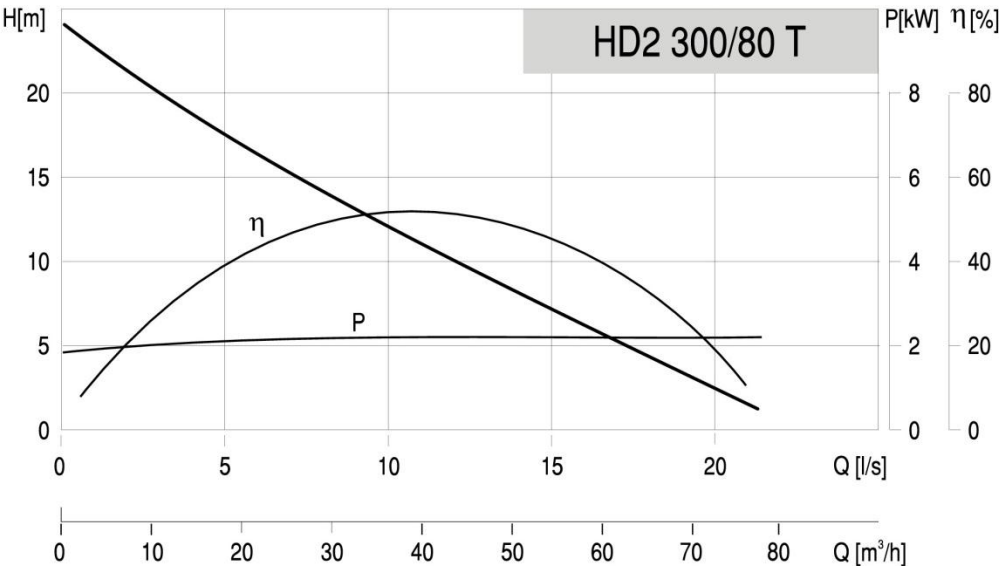
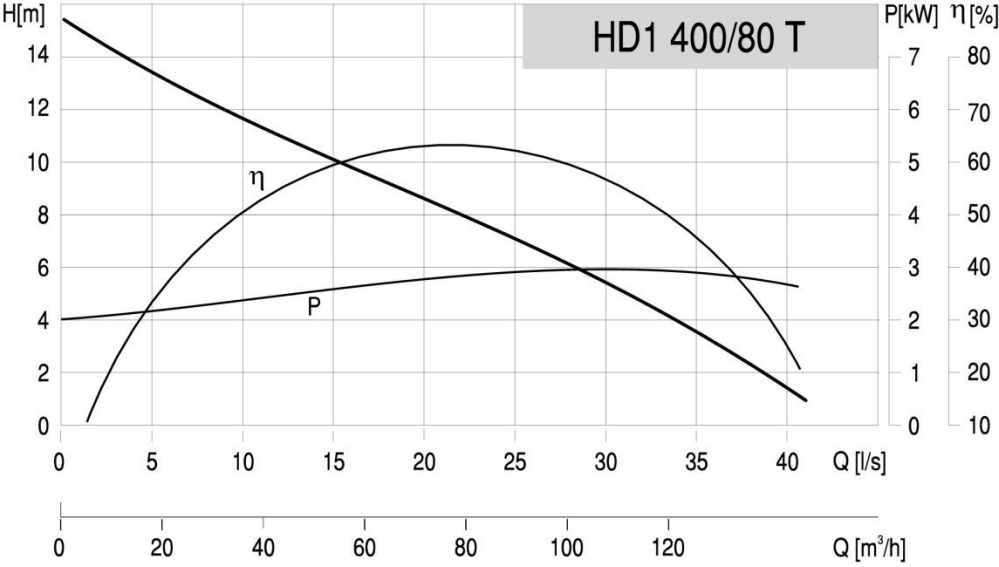

CHARAKTERYSTYKA POMP

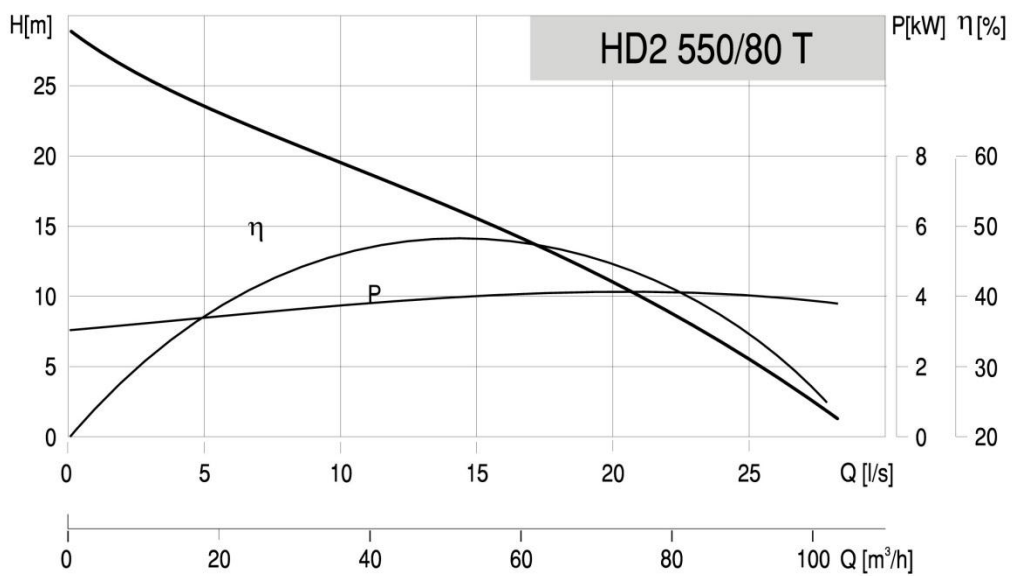
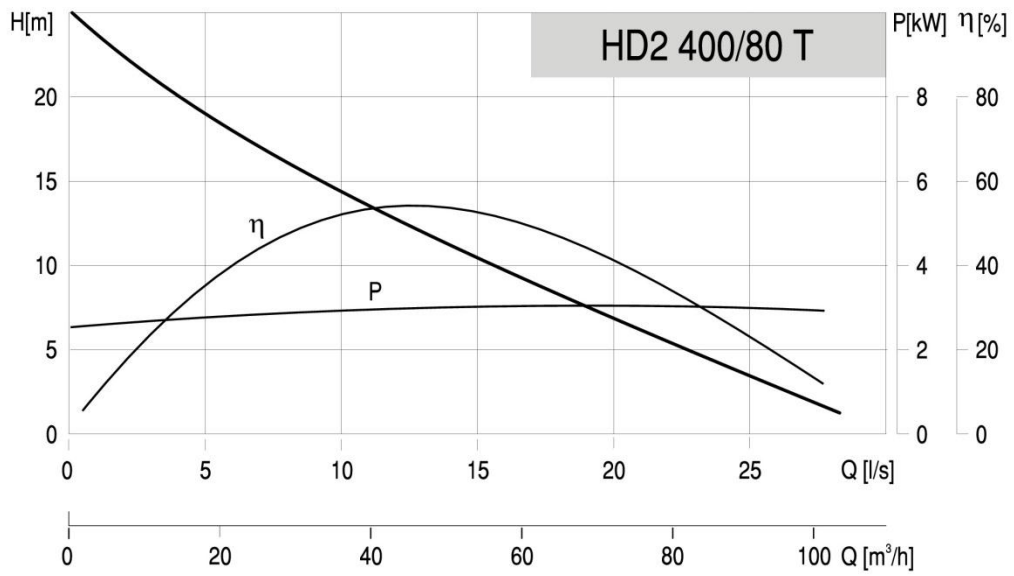

HD Pompy z wirnikiem jednokanałowym otwartym

WYMIARY MONTAŻOWE

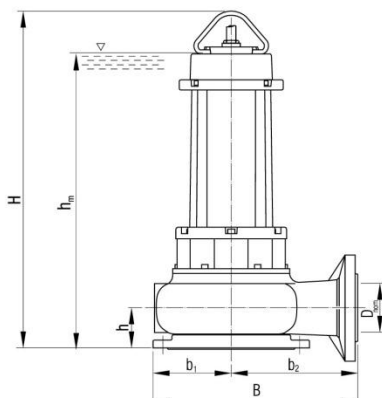

Typ pompy	Wymiary [mm]						D _{min}	Układ króćca	Max. wielk. zaniecz.	Masa [kg]
	H	h	h _m	B	b ₁	b ₂				
HD1 200/80T	653	168	597	395	151	244	80	poziom	80	72
HD1 300/80T	780	168	693	395	151	244	80	poziom	80	85
HD1 400/80T	780	168	693	395	151	244	80	poziom	45x60	93
HD2 300/80T	562	113	507	345	135	210	80	poziom	48x60	55
HD2 400/80T	730	121	643	345	135	210	80	poziom	63x70	79
HD2 550/80T	730	121	643	345	135	210	80	poziom	63x70	83

PARAMETRY ELEKTRYCZNE

Typ pompy	Zasilanie [V]	Moc [kW]	Obroty [min ⁻¹]	Prąd znam. I _n [A]	Klasa izolacji
HD1 200/80T	3-400-415	1,5	1450	4,1	H
HD1 300/80T	3-400-415	2,2	1450	5,8	H
HD1 400/80T	3-400-415	3,0	1450	7,3	H
HD2 300/80T	3-400-415	2,2	2900	5,1	H
HD2 400/80T	3-400-415	3,0	2900	6,7	H
HD2 550/80T	3-400-415	4,1	2900	8,7	H

POZYCJE MONTAŻOWE

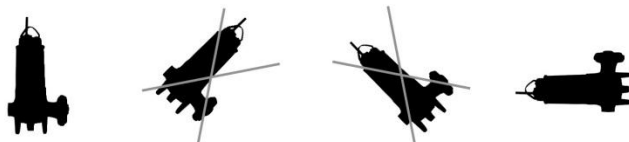

ZAKRES DOSTAWY

Pompa kompletna z instrukcją obsługi i kartą gwarancyjną.

WYMIARY MONTAŻOWE ZABUDOWY

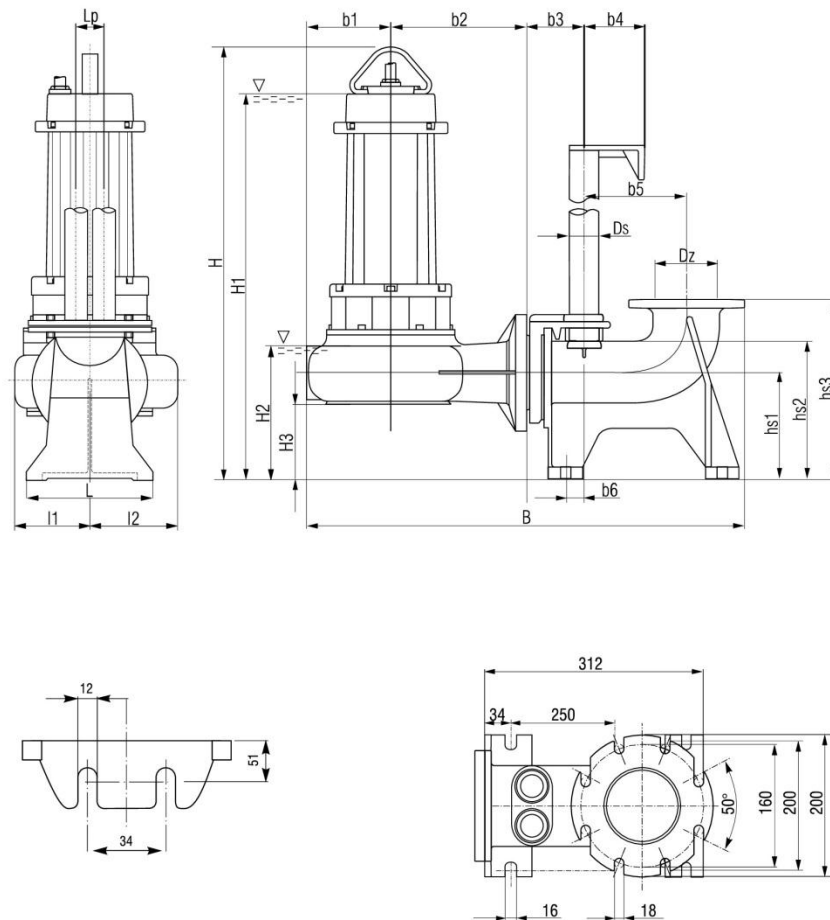

Typ pompy	H	H1	H2	H3	B	b1	b2	b3	b4	b5	b6	hs1	hs2	hs3	Dz	Ds	L	I1	I2	Ip
HD1 200/80T EKO	675	619	326	22	736	151	244	99	124	142	36.5	190	241	316	80	1 1/2"	232	131	161	61
HD1 300/80T EKO	802	715	335	22	736	151	244	99	124	142	36.5	190	241	316	80	1 1/2"	232	131	161	61
HD1 400/80T EKO	802	715	335	22	736	151	244	99	124	142	36.5	190	241	316	80	1 1/2"	232	131	161	61
HD2 300/80T EKO	639	584	291	77	686	135	210	99	124	142	36.5	190	241	316	80	1 1/2"	232	112	141	61
HD2 400/80T EKO	799	712	332	69	686	135	210	99	124	142	36.5	190	241	316	80	1 1/2"	232	112	141	61
HD2 550/80T EKO	799	712	332	69	686	135	210	99	124	142	36.5	190	241	316	80	1 1/2"	232	112	141	61

Wymiary zabudowy pompy z wykorzystaniem stopy sprzęgającej, która jest dodatkowym wyposażeniem (na zamówienie).
Więcej informacji o stopie sprzęgającej na stronie 94.