



RAFSTAL

**POMPY WIELOSTOPNIOWE
PIONOWE ZE STALI
NIERDZEWNEJ**

WRI

WRI

Pompy wielostopniowe pionowe ze stali nierdzewnej



PRZEZNACZENIE

Pompy wielostopniowe pionowe standardowe wykonane ze stali nierdzewnej typu WRI przeznaczone są do pompowania cieczy czystych, przemysłowych, nieagresywnych chemicznie do materiałów, z których jest wykonana część hydrauliczna pompy.

ZAKRES UŻYTKOWANIA

Wydajność	do 23,5 m ³ /h
Wysokość podnoszenia	do 234 m
Ciśnienie robocze	do 2,5 MPa
Średnica przyłączy	do 50 DN
Moc silnika	do 15 kW
Temperatura czynnika	-20 do 120°C

ZASTOSOWANIE

Pompy wielostopniowe pionowe wykonane ze stali nierdzewnej stosowane w instalacjach:

- demineralizacji,
- zmiękczenia,
- destylacji,
- ultrafiltracji,
- odwróconej osmozy,
- basenowych, myjących.

CECHY KONSTRUKCYJNE

część hydrauliczna

- wszystkie części hydrauliczne wykonane ze stali nierdzewnej wyższej jakości (korpus stal nierdzewna 1.4408, wirnik stal nierdzewna 1.4301),
- pompa pionowa wirowa wielostopniowa,
- uniwersalny system przyłączy kołnierzowych w układzie liniowym,
- laserowo zgrzewane wirniki zamknięte ze stali chromoniklowej,
- dławnica mechaniczna typu kasetowego,
- połączenie z silnikiem przez sprzęgło łubkowe,
- wał pompy łożyskowany w łożysku pośrednim i dolnym ślizgowym.

silnik

- trójfazowy, dwubiegunowy, asynchroniczny,
- z krótkim wałem,
- napięcie 3x400-415V, 50Hz,
- klasa izolacji F,
- kierunek obrotów w lewo (patrząc od strony przewietrznika)
- stopień ochrony IP55,
- wymagane podłączenie zewnętrznego wyłącznika ochronnego,
- dla silników o mocy 3kW wbudowany termistor.

KLUCZ OZNACZEŃ

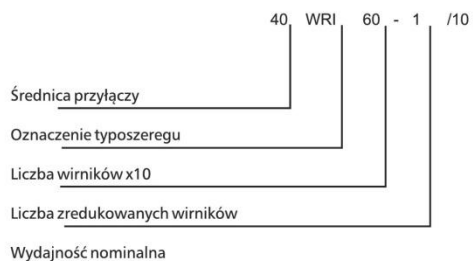

ZALETY

- odporność na lekko żrące ciecze,
- wysoka sprawność, zwiększony komfort,
- wysoka jakość wykonania,
- łatwość zainstalowania,
- sprzęgło nie wymagające konserwacji,

BUDOWA

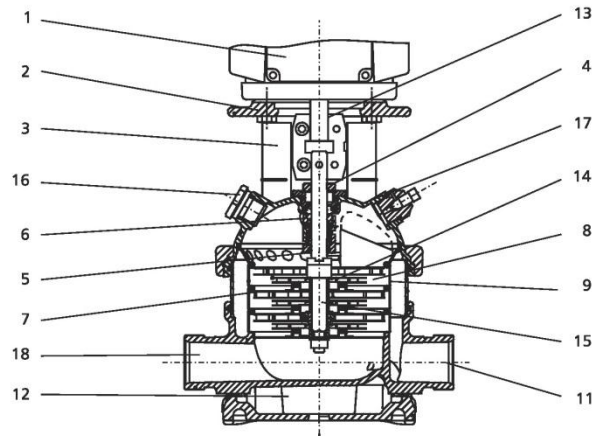

- | | |
|-----------------------|---------------------------|
| 1. Silnik | 10. Ściagi |
| 2. Łącznik | 11. Króciec tłoczny |
| 3. Osłona sprzęgła | 12. Stopa pompy |
| 4. Głowica pompy | 13. Sprzęgło |
| 5. Wał pompy | 14. Pierścień bieżny |
| 6. Dławnica | 15. Łożysko |
| 7. Wirmik | 16. Korek odpowietrzający |
| 8. Komora pośrednia | 17. Łożysko pośrednie |
| 9. Płaszcz zewnętrzny | 18. Króciec ssący |

USZCZELNIENIE

Standardowo w pompach montowane są dławnice HQQE lub HBQE jednak na specjalne zamówienie lub innych cieczy montowane są również innego typu uszczelnienia.

Typ dławnicy	Moc silnika [kW]	Opis uszczelnienia	Zakres temperatury
HQQE	0,37 - 45,0	uszczelnienie pierścieniem O-ring (kasetowe), odciążone, SIC/SIC, EPDM	-40 do 120°C
HBQE	55,0 - 75,0	uszczelnienie pierścieniem O-ring (kasetowe), odciążone, węgiel/SIC, EPDM	0 do 120°C
HQQV*	0,37 - 45,0	uszczelnienie pierścieniem O-ring (kasetowe), odciążone, SIC/SIC, FKM	-20 do 90°C
HBQV*	55,0 - 75,0	uszczelnienie pierścieniem O-ring (kasetowe), odciążone, węgiel/SIC, FKM	0 do 90°C

* dławnice montowane na specjalne zamówienie

Zakres pracy uszczelnienia wału zależy od ciśnienia pracy, typu pompy, typu uszczelnienia wału i temperatury tłocznej cieczy. Przedstawiony poniżej wykres obowiązuje dla czystej wody i mieszanki wody z glikolem.

